

УТВЕРЖДАЮ
Заместитель Министра образования
Республики Беларусь

Р.С. Сидоренко

20 февраля 20 *17* г.



**УЧРЕЖДЕНИЕ ОБРАЗОВАНИЯ
«МОЗЫРСКИЙ ГОСУДАРСТВЕННЫЙ ПЕДАГОГИЧЕСКИЙ
УНИВЕРСИТЕТ ИМЕНИ И.П. ШАМЯКИНА»**

**ПРОГРАММА
ВСТУПИТЕЛЬНОГО ИСПЫТАНИЯ
ПО ТВОРЧЕСТВУ (РИСУНОК ИЛИ ЧЕРЧЕНИЕ)
ДЛЯ АБИТУРИЕНТОВ**

Мозырь 2017

I. Общие указания

Профессия учителя труда связана с формированием специалиста-профессионала и творческой личности человека-гражданина на основе создания искусственных объектов, технологического освоения мира, художественного познания вещей. В деятельности учителя труда технологический аспект действительности органично и полноправно представлен наряду с основами естествознания, обществознания, художественного творчества.

Программа вступительного испытания для абитуриентов учреждения образования «Мозырский государственный педагогический университет имени И.П. Шамякина» в 2017 году разработана в соответствии с Правилами приема лиц для получения высшего образования I ступени, утвержденными Указом Президента Республики Беларусь 7 февраля 2006 года № 80.

Целью вступительного испытания по творчеству является качественный отбор абитуриентов для получения образования на технологическом факультете УО МГПУ им. И.П. Шамякина по специальностям 1-02 06 01 «Технический труд и предпринимательство» и 1-02 06 04 «Обслуживающий труд и изобразительное искусство».

Задачи профильного вступительного испытания по рисунку:

- проверить знание основ изобразительной грамоты;
- проверить понимание основных закономерностей построения композиции;
- проверить умение строить линейно-конструктивный рисунок в тоне;
- проверить уровень владения художественным материалом (графитный карандаш).

Задачи профильного вступительного испытания по черчению:

- проверить знание правил стандартов ЕСКД;
- проверить умение выполнить на чертеже три вида детали по ее аксонометрическому изображению;
- проверить умение грамотно композиционно разместить изображения на чертеже.

Минимальный базовый уровень профессиональной подготовки абитуриентов соответствует образовательному стандарту общего среднего образования и учебным программам для общеобразовательных учреждений: «Изобразительное искусство» (Минск: НИО, 2012) и «Черчение» (Минск: НИО, 2012).

Абитуриенты, которые не смогли явиться на вступительные испытания по уважительным причинам (болезнь или другие непредвиденные, подтвержденные документально обстоятельства, препятствующие участию во вступительных испытаниях), по решению приемной комиссии высшего учебного заведения допускаются к их сдаче в пределах сроков, определенных расписанием вступительных испытаний.

II. Требования к профильному вступительному испытанию

Перед подачей документов абитуриенты должны определиться в выборе экзамена по творчеству: рисунок либо черчение и сообщить об этом в приемную комиссию.

Вступительное испытание по рисунку включает в себя выполнение рисунка натюрморта, состоящего из трех предметов (гипсового геометрического тела, керамической посуды и муляжа фрукта) на фоне серой драпировки.

Каждое задание оценивается по десятибалльной шкале. В ходе выполнения задания по рисунку абитуриенты должны продемонстрировать: знания основ реалистического изображения натюрморта; понимание основных закономерностей построения композиции; умение строить линейно-конструктивный рисунок.

Для выполнения рисунка натюрморта (графитный карандаш) отводится 4 астрономических часа. Рисунок выполняется на листе бумаги формата А3.

Ниже приведен пример варианта экзаменационного задания:

Выполнить изображение натюрморта, состоящего из гипсового геометрического тела (куба), керамического горшка и груши на фоне серой драпировки.

Изображение натюрморта должно отвечать следующим требованиям:

- компоновка изображения в заданном формате;
- передача взаимного расположения предметов, пропорций и конструкции объектов изображения с учетом линейной перспективы;
- передача объема предметов с помощью светотеневой моделировки их формы (блик, свет, полутень, тень, рефлекс);
- передача тональных отношений предметов, их освещения и пространственного положения.

Вступительное испытание по черчению включает в себя построение чертежа детали (главного вида, видов сверху и слева) по наглядному (аксонометрическому) изображению, а также нанесение необходимых размеров и надписей на чертеж.

При выполнении графического задания по черчению абитуриенты должны показать: знания и умения выполнять и читать графическую информацию; владение правилами ЕСКД; умение выполнять на чертеже три вида детали по ее аксонометрическому изображению; умение грамотно композиционно размещать изображения на чертеже; навыки работы с чертежными инструментами.

Для выполнения графического задания по черчению отводится 4 астрономических часа. Чертеж выполняется на листе бумаги формата А3.

Ниже приведен пример варианта экзаменационного задания:

Выполнить чертеж детали по наглядному изображению, построив главный вид, виды сверху и слева. Нанести необходимые размеры на чертеж.

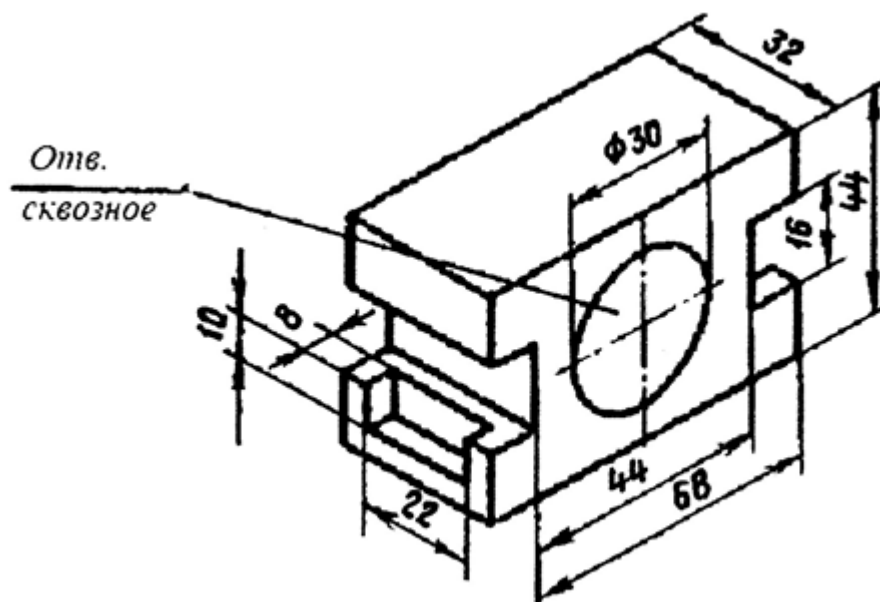

III. Оценка результатов профильного вступительного испытания

Критерии оценки уровня подготовки абитуриентов на вступительном испытании по рисунку:

1. Композиция построения натюрморта.
2. Конструктивное построение формы с учетом перспективного сокращения.
3. Выявление особенностей формы тоном.

Показатели оценки уровня подготовки абитуриентов на вступительном испытании по рисунку:

«10» (десять) баллов. Изображения предметов натюрморта правильно скомпонованы. Выполнено конструктивное построение формы предметов натюрморта и ее тоновая моделировка с учетом строения, перспективного сокращения, пространственного расположения, характера освещения. Убедительно передана материальность объектов. В работе отражено свободное владение изобразительно-выразительными приемами графики.

Работа полностью завершена.

«9» (девять) баллов. Имеются несущественные ошибки в композиционном размещении изображения, в конструктивном построении формы предметов натюрморта. Полно выявлены тоном особенности формы и пространственное расположение предметов натюрморта. Материальность объекта передана.

Работа завершена.

«8» (восемь) баллов. Имеются несущественные ошибки в композиционном размещении изображения, в конструктивном построении формы, в передаче материальности предметов натюрморта.

Работа завершена в основном.

«7» (семь) баллов. Имеются несущественные ошибки в композиционном размещении изображения, в конструктивном построении предметов. Недостаточно полно выявлены тоном особенности формы и пространственное расположение предметов натюрморта.

Работа завершена в основном.

«6» (шесть) баллов. Имеются несущественные ошибки в композиционном размещении изображения, в конструктивном построении предметов натюрморта. Недостаточно переданы пространственные особенности формы, материальность предметов и особенности их освещения.

Работа нуждается в завершении.

«5» (пять) баллов. Имеются несущественные ошибки в композиционном размещении изображения, в конструктивном построении предметов, нахождении пропорциональных соотношений изображения, недостаточно выявлены тоном особенности формы и материальность предметов.

Работа нуждается в завершении.

«4» (четыре) балла. Имеются единичные существенные ошибки в композиционном размещении изображения, тональных отношениях предметов друг с другом и предметов с фоном. Имеются существенные ошибки в передаче перспективных изменений предметов.

Работа нуждается в значительном завершении.

«3» (три) балла. Имеются отдельные существенные ошибки в композиционном размещении изображения, в конструктивном построении предметов, передаче формы тоном. Нарушен масштаб изображаемых предметов по отношению к формату листа.

«2» (два) балла. Имеются многочисленные существенные ошибки. Отсутствует правильная компоновка изображений предметов натюрморта. Отсутствует конструктивное построение рисунка. Не выявлены особенности формы предметов.

«1» (один) балл. Имеются многочисленные существенные ошибки. Не выполнено конструктивное построение формы и ее тоновая моделировка с учетом строения, не переданы перспективное сокращение и характер освещения предметов. Не используются изобразительно-выразительные средства графики.

«0» (ноль) баллов. Отсутствие работы.

При оценке результатов экзаменационной работы абитуриентов учитывается характер допущенных ошибок: существенных и несущественных.

К категории существенных ошибок следует отнести те, которые свидетельствуют о непонимании абитуриентами основных положений теории изобразительного искусства; о неумении правильно применить знания основ изобразительной грамоты в процессе выполнения рисунка.

К категории несущественных относятся ошибки, когда упущен один из нескольких признаков, характеризующих изображаемые объекты постановки; не выражено свободное, творческое использование принципов и приемов композиционного решения замысла при выполнении задания.

Критерии оценки уровня подготовки абитуриентов на вступительном испытании по черчению:

1. Композиционное размещение изображений на листе.
2. Полнота выполнения изображений и надписей.
3. Точность выполнения изображений и надписей.

Показатели оценки уровня подготовки абитуриентов на вступительном испытании по черчению:

«10» (десять) баллов:

- свободное владение правилами стандартов ЕСКД;
- грамотное композиционное размещение изображений на листе;
- правильное выполнение трех видов детали на чертеже;
- выполнение основных линий чертежа в соответствии с ГОСТ 2.303-68;
- выполнение выносных и размерных линий чертежа в соответствии с ГОСТ 2.303-68;

- нанесение размеров на чертеже в соответствии с ГОСТ 6636-69;

- выполнение шрифтовых надписей в соответствии с ГОСТ 2.304-81.

«9» (девять) баллов:

- свободное владение правилами стандартов ЕСКД;
- в композиционном размещении изображений на листе имеются несущественные ошибки;

- правильное выполнение трех видов детали на чертеже;

- выполнение основных линий чертежа в соответствии с ГОСТ 2.303-68;

- выполнение выносных и размерных линий чертежа в соответствии с ГОСТ 2.303-68;

- нанесение размеров на чертеже в соответствии с ГОСТ 6636-69;

- в выполнении шрифтовых надписей имеются несущественные ошибки, противоречащие требованиям ГОСТ 2.304-81.

«8» (восемь) баллов:

- владение правилами стандартов ЕСКД;

- в композиционном размещении изображений на листе имеются несущественные ошибки;

- правильное выполнение трех видов детали на чертеже;

- выполнение основных линий чертежа в соответствии с ГОСТ 2.303-68;

- в выполнении выносных и размерных линий чертежа имеются несущественные ошибки в соответствии с ГОСТ 2.303-68;

- нанесение размеров на чертеже в соответствии с ГОСТ 6636-69;

- в выполнении шрифтовых надписей имеются несущественные ошибки, противоречащие требованиям ГОСТ 2.304-81.

«7» (семь) баллов:

- владение правилами стандартов ЕСКД;
- в композиционном размещении изображений на листе имеются несущественные ошибки;
- правильное выполнение трех видов детали на чертеже;
- в выполнении основных линий чертежа имеются несущественные ошибки, противоречащие требованиям ГОСТ 2.303-68;
- в выполнении выносных и размерных линий чертежа имеются несущественные ошибки, противоречащие требованиям ГОСТ 2.303-68;
- в нанесение размеров на чертеже имеются несущественные ошибки, противоречащие требованиям ГОСТ 6636-69;
- в выполнении шрифтовых надписей имеются несущественные ошибки, противоречащие требованиям ГОСТ 2.304-81.

«б» (шесть) баллов:

- владение правилами стандартов ЕСКД;
- в композиционном размещении изображений на листе имеются несущественные ошибки;
- в выполнении трех видов детали имеются несущественные ошибки;
- в выполнении основных линий чертежа имеются несущественные ошибки, противоречащие требованиям ГОСТ 2.303-68;
- в выполнении выносных и размерных линий чертежа имеются несущественные ошибки, противоречащие требованиям ГОСТ 2.303-68;
- в нанесение размеров на чертеже имеются несущественные ошибки, противоречащие требованиям ГОСТ 6636-69;
- в выполнении шрифтовых надписей имеются несущественные ошибки, противоречащие требованиям ГОСТ 2.304-81.

«5» (пять) баллов:

- частичное владение правилами стандартов ЕСКД;
- в композиционном размещении изображений на листе имеются существенные ошибки;
- в выполнении трех видов детали имеются несущественные ошибки;
- в выполнении основных линий чертежа имеются несущественные ошибки, противоречащие требованиям ГОСТ 2.303-68;
- в выполнении выносных и размерных линий чертежа имеются существенные ошибки, противоречащие требованиям ГОСТ 2.303-68;
- в нанесение размеров на чертеже имеются несущественные ошибки, противоречащие требованиям ГОСТ 6636-69;
- в выполнении шрифтовых надписей имеются несущественные ошибки, противоречащие требованиям ГОСТ 2.304-81.

«4» (четыре) балла:

- частичное владение правилами стандартов ЕСКД;
- в композиционном размещении изображений на листе имеются существенные ошибки;
- в выполнении трех видов детали имеются несущественные ошибки;

-в выполнении основных линий чертежа имеются существенные ошибки, противоречащие требованиям ГОСТ 2.303-68;

-в выполнении выносных и размерных линий чертежа имеются существенные ошибки, противоречащие требованиям ГОСТ 2.303-68;

-в нанесение размеров на чертеже имеются существенные ошибки, противоречащие требованиям ГОСТ 6636-69;

-в выполнении шрифтовых надписей имеются существенные ошибки, противоречащие требованиям ГОСТ 2.304-81.

«3» (три) балла:

-частичное владение правилами стандартов ЕСКД;

-в композиционном размещении изображений на листе имеются существенные ошибки;

-в выполнении трех видов детали имеются существенные ошибки;

-в выполнении основных линий чертежа имеются существенные ошибки, противоречащие требованиям ГОСТ 2.303-68;

-в выполнении выносных и размерных линий чертежа имеются существенные ошибки, противоречащие требованиям ГОСТ 2.303-68;

-в нанесение размеров на чертеже имеются существенные ошибки, противоречащие требованиям ГОСТ 6636-69;

-в выполнении шрифтовых надписей имеются существенные ошибки, противоречащие требованиям ГОСТ 2.304-81.

«2» (два) балла:

-невыполнение элементарных правил стандартов ЕСКД;

-в композиционном размещении изображений на листе имеются существенные ошибки;

-выполнены не все три вида детали;

-в выполнении основных линий чертежа имеются существенные ошибки, противоречащие требованиям ГОСТ 2.303-68;

-в выполнении выносных и размерных линий чертежа имеются существенные ошибки, противоречащие требованиям ГОСТ 2.303-68;

-в нанесение размеров на чертеже имеются существенные ошибки, противоречащие требованиям ГОСТ 6636-69;

-в выполнении шрифтовых надписей имеются существенные ошибки, противоречащие требованиям ГОСТ 2.304-81.

«1» (один) балл:

-отсутствие знаний и компетенций по черчению в рамках школьной программы.

«0» (ноль) баллов:

-отсутствие работы.

При оценке результатов экзаменационной работы по черчению учитывается характер допущенных ошибок: существенных и несущественных.

К категории существенных ошибок следует отнести те, которые свидетельствуют о непонимании абитуриентами основных положений теории построения изображений; о неумении правильно применить знания основ черчения в процессе выполнения работы.

К категории несущественных ошибок относятся ошибки при оформлении чертежа, неточном применении стандартов нанесения размеров и линий чертежа, погрешности из-за небрежного или неправильного пользования чертежными и измерительными инструментами.

Абитуриенты, получившие итоговые отметки 0 (ноль), 1 (один), 2 (два) балла по десятибалльной шкале на вступительном испытании, к участию в конкурсе на все формы получения высшего образования в УО МГПУ им. И.П. Шамякина не допускаются.

Перечень оборудования и инструментов для организации выполнения вступительного испытания по рисунку: ученические мольберты; муляжи овощей и фруктов; предметы быта (кувшины, кружки, миски и др.); бумага рисовальная форматом А3; графитные карандаши различной маркировки; ластик; кнопки.

Перечень оборудования и инструментов для организации выполнения вступительного испытания по черчению:

1. Ученические столы.

2. Чертежные и измерительные инструменты: (карандаши – 2 шт. (НВ и Н), линейка 30 см (или рейсшина), два треугольника (30, 45, 60 и 90 градусов), циркуль (готовальня), ластик, формат А3 с основной надписью.

IV. Рекомендуемая литература

1. Белов, Н.В. Основы техники рисунка / Н. В. Белов. – Минск : ХАРВЕСТ ООО, 2012. – 128 с.

2. Виноградов, В.Н. Тематическое и поурочное планирование по черчению / В. Н. Виноградов. – М. : Экзамен, 2006. – 160 с.

3. Виноградов, В.Н. Черчение / В. Н. Виноградов, А. Д. Ботвинников, И. С. Вышнепольский. – М. : Астрель, 2014. – 224 с.

4. Виноградов, В.Н. Сборник задач по черчению. (Техническая графика) / В. Н. Виноградов, Е. А. Василенко, В. Н. Коваленко. – Минск : Народная асвета, 2014. – 156 с.

5. Гинзбург, Н. Основы рисунка / Н. Гинзбург. – М. : АСТ, Астрель, 2006. – 35с.

6. Новичихина, Л.И. Справочник по техническому черчению / Л. И. Новичихина. – 2-е изд. – Минск : Книжный дом, 2005. – 320 с.

7. Ростовцев, Н.Н. Академический рисунок / Н. Н. Ростовцев. – М. : Просвещение: Владос, 1995. – 239 с.

8. Сокольникова, Н.М. Изобразительное искусство: учебник для уч. 5-8 кл. : в 4-х ч. Ч. 1. Основы рисунка / Н. М. Сокольникова. – Обнинск: Титул, 1996. – 96 с.

9. Сокольникова, Н.М. Изобразительное искусство: учебник для уч. 5-8 кл. : В 4-х ч. Ч. 3. Основы композиции / Н. М. Сокольникова. – Обнинск : Титул, 1998. – 80 с.

10. Шорохов, Е.В. Композиция / Е. В. Шорохов. – М. : Просвещение, 1986. – 207 с.

Председатель предметной комиссии

А.А. Клевжиц